

RH

FURNITURE MEASURING & DELIVERY GUIDE

[ENGLISH](#)

[GERMAN \(DEUTSCH\)](#)

[SPANISH \(ESPAÑOL\)](#)

[FRENCH \(FRANÇAIS\)](#)

[ITALIAN \(ITALIANO\)](#)

[DUTCH \(NEDERLANDS\)](#)

RH

FURNITURE MEASURING & DELIVERY GUIDE

THIS INFORMATION WILL HELP ENSURE THAT THE FURNITURE YOU SELECT FITS IN YOUR HOME.
USE THIS STEP-BY-STEP MEASURING GUIDE FOR A SUCCESSFUL DELIVERY.

01

CONFIRM ALL PRODUCT DIMENSIONS

Our website provides width, depth and height for every piece of furniture. In addition, we provide the diagonal measurement for sofas, chairs and sectional pieces. Furniture width must be less than the height of any doorway, stairway or hallway that the item will need to pass through. Diagonal depth must be less than the width of any relevant doorway, stairway or hallway.

WIDTH _____

DEPTH _____

HEIGHT _____

DIAGONAL _____

HOW WE MEASURE

Furniture is measured at the tallest, deepest and widest points of the product, including overhangs, angles, outward curves and arms.

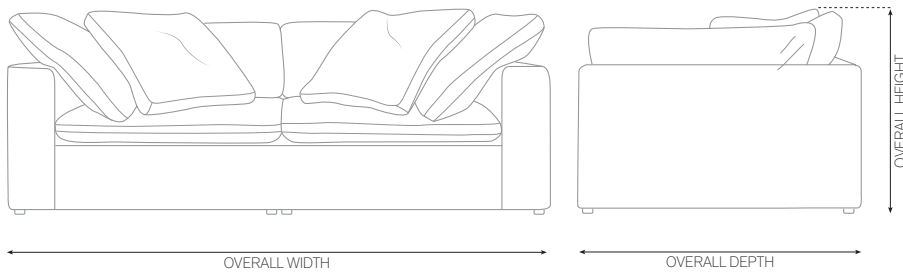

DIAGONAL DEPTH

This measurement is important when furniture will need to be brought in at an angle.

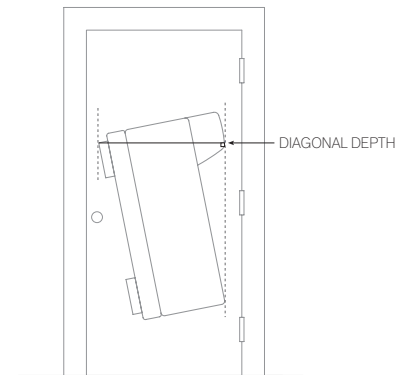

02

MEASURE THE SPACE WHERE YOUR FURNITURE WILL LIVE

Identify where you intend to place your furniture. Check the width, depth and height of the item on our website, and make sure it will fit in the space you've chosen. Consider creating a floorplan to scale, or marking out the width and depth of your furniture on the floor with painter's tape.

WIDTH _____

DEPTH _____

HEIGHT _____

03

MEASURE THE PATH FOR DELIVERY

Determine the best pathway from outside your home to the room where your furniture will be placed. Measure every doorway, elevator, staircase and hallway that the item will pass through. For apartment buildings or homes with elevators, it is important to measure the elevator interior height, elevator opening and distance to the opposite wall. Also measure entry clearances – the distance between the

doorway and the opposite wall – in the event that the furniture needs to turn a corner. Compare these measurements to the dimensions of your new furniture to ensure that our delivery professionals can navigate through entryways and around obstacles.

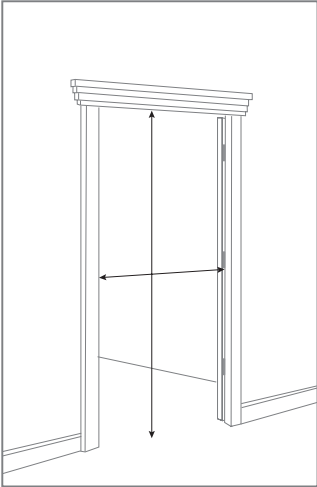

DOORWAYS

- Measure the interior width and height of all doorways
- Check how wide your door can open
- Check for any architectural details that may impede access

DOORWAY 1 _____

DOORWAY 2 _____

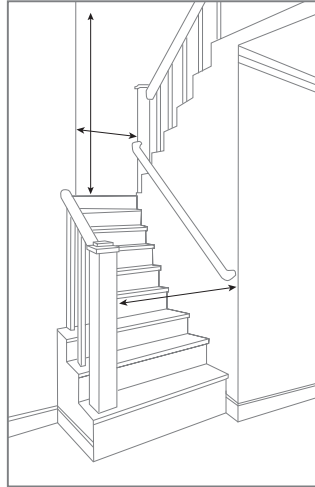

STAIRWAYS

- Measure the width of your stairway, taking into account any handrails or posts
- Measure the height from the top and bottom steps to the ceiling
- Make sure the item can fit on and around landings

STAIRWAY 1 _____

STAIRWAY 2 _____

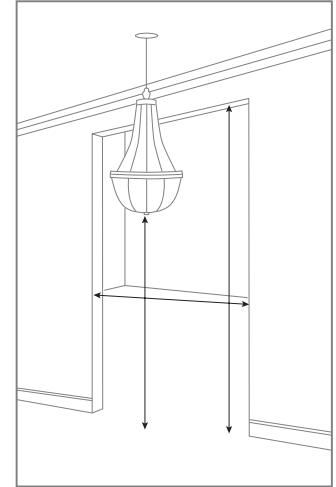

HALLWAYS

- Measure the width of hallways, taking into account any twists or turns
- Check for any architectural details and low-hanging fixtures that may impede access

HALLWAY 1 _____

HALLWAY 2 _____

PREPARING FOR DELIVERY

SCHEDULING YOUR DELIVERY

When you schedule your delivery, please notify RH of any special requirements, such as the need for small trucks to navigate narrow roads and driveways, restricted delivery time frames due to local ordinances, gated entry access, proof of insurance for high rise and condominium buildings, multiple flights of stairs or service elevator reservations.

WHAT TO EXPECT ON DELIVERY DAY

Most furniture items and select non-furniture items that qualify for Furniture Delivery include delivery inside your home, where experienced white glove delivery service professionals will carefully unpack and inspect each item, assemble it and place it in your room of choice. For your convenience, all packing materials will be removed. We ask that you closely inspect your item(s) before our delivery team leaves your home.

Note that our delivery professionals are not permitted to move furniture currently in your home, nor are they allowed to move or set up electrical equipment or remove doors from hinges. Before our delivery team arrives, please prepare your home:

- Clear a path, moving any furniture or artwork that's in the way
- Secure low-hanging light fixtures
- Set rugs in place
- Confine pets to another room

It is your responsibility to ensure that all furniture items will fit through any access points such as doorways, stairways, hallways, elevators and around corners into the desired location.

OUR RETURN & DELIVERY POLICY

Returns are not accepted for special orders. Once delivered, special order returns or exchanges due to customer preference or any other reason cannot be accepted. See our [RETURN POLICY](#), or [CONTACT US](#) for details.

RH

LEITFADEN ZUM MESSEN UND LIEFERN VON MÖBELN

MIT DIESEN INFORMATIONEN KÖNNEN SIE SICHERSTELLEN, DASS DIE VON IHNEN AUSGEWÄHLTEN MÖBEL IN IHRE WOHNUNG PASSEN.
NUTZEN SIE DIESE SCHRITT-FÜR-SCHRITT-ANLEITUNG FÜR EINE ERFOLGREICHE LIEFERUNG.

01

ALLE PRODUKTABMESSUNGEN BESTÄTIGEN

Auf unserer Website finden Sie Breite, Tiefe und Höhe für jedes Möbelstück. Außerdem geben wir das Diagonalmaß für Sofas, Sessel und Sektionsmöbel an. Die Breite des Möbels muss geringer sein als die Höhe einer Tür, einer Treppe oder eines Flurs, durch die das Möbelstück hindurch muss. Die diagonale Tiefe muss geringer sein als die Breite der jeweiligen Tür, Treppe oder des Flurs.

BREITE _____
TIEFEN _____
HÖHE _____
DIAGONAL _____

WIE WIR MESSEN

Die Möbel werden an der höchsten, tiefsten und breitesten Stelle des Produkts gemessen, einschließlich Überhängen, Winkeln, Auswärtskurven und Armlehnen.

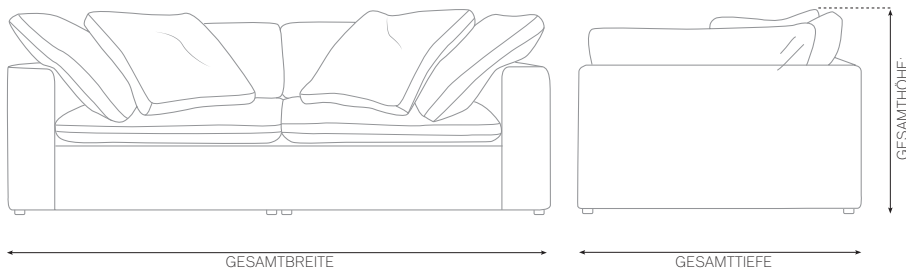

DIAGONALE TIEFE:

Dieses Maß ist wichtig, wenn die Möbel schräg eingebracht werden müssen.

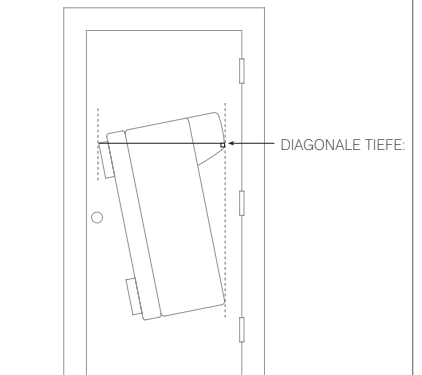

02

MESSEN SIE DEN RAUM AUS, IN DEM IHRE MÖBEL STEHEN WERDEN

Legen Sie fest, wo Sie Ihre Möbel aufstellen wollen. Überprüfen Sie die Breite, Tiefe und Höhe des Artikels auf unserer Website und stellen Sie sicher, dass er in den von Ihnen gewählten Raum passt. Zeichnen Sie einen maßstabsgetreuen Grundriss oder markieren Sie die Breite und Tiefe Ihrer Möbel mit Malerband auf dem Boden.

BREITE _____
TIEFEN _____
HÖHE _____

03

DEN WEG DER ZUSTELLUNG MESSEN

Bestimmen Sie den besten Weg von außen zu dem Raum, in dem Ihre Möbel stehen werden. Messen Sie jede Tür, jeden Aufzug, jede Treppe und jeden Flur aus, die der Gegenstand durchqueren wird. Bei Mehrfamilienhäusern oder Wohnungen mit Aufzügen ist es wichtig, die Innenhöhe des Aufzugs, die Aufzugsöffnung und den Abstand zur gegenüberliegenden

Wand zu messen. Messen Sie auch den Abstand zwischen Tür und gegenüberliegender Wand für den Fall, dass die Möbel um eine Ecke biegen müssen. Vergleichen Sie diese Maße mit den Maßen Ihrer neuen Möbel, um sicherzustellen, dass unsere Zusteller durch Eingänge und um Hindernisse herum navigieren können.

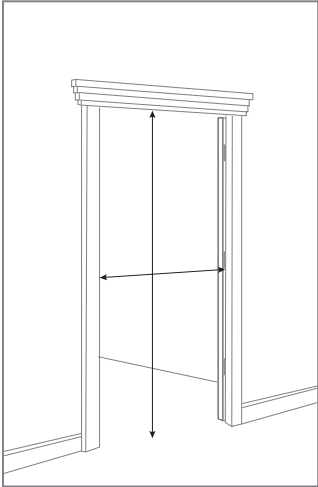

DOORWAYS

- Messen Sie die innere Breite und Höhe aller Türöffnungen
- Prüfen Sie, wie weit sich Ihre Tür öffnen lässt
- Prüfen Sie, ob es architektonische Details gibt, die den Zugang behindern könnten.

TÜRSCHRITT 1 _____

TÜRSCHRITT 2 _____

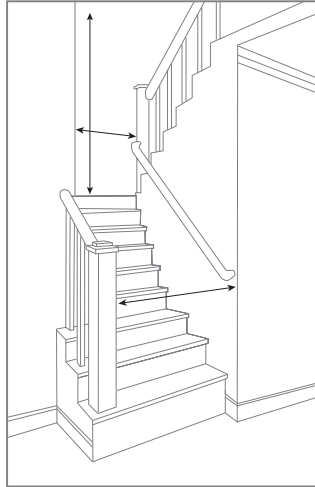

STAIRWAYS

- Messen Sie die Breite Ihrer Treppe und berücksichtigen Sie dabei eventuelle Handläufe oder Pfosten.
- Messen Sie die Höhe von der obersten und untersten Stufe bis zur Decke
- Vergewissern Sie sich, dass der Gegenstand auf und um Landungen herum passen kann.

TREPPENGANG 1 _____

TREPPENGANG 2 _____

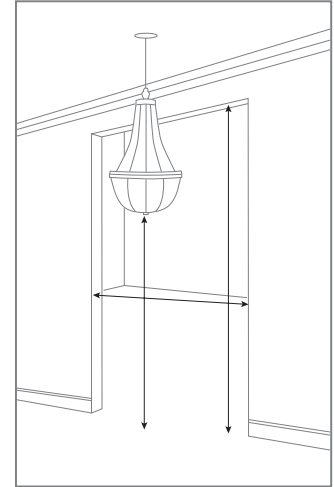

HALLWAYS

- Messen Sie die Breite der Gänge und berücksichtigen Sie dabei auch eventuelle Kurven oder Biegungen.
- Prüfen Sie auf architektonische Details und tief hängende Einbauten, die den Zugang behindern könnten.

FLUR 1 _____

FLUR 2 _____

VORBEREITUNG DER LIEFERUNG

PLANUNG IHRER LIEFERUNG

Bitte teilen Sie RH bei der Planung Ihrer Lieferung alle besonderen Anforderungen mit, wie z. B. die Notwendigkeit, dass kleine Lastwagen enge Straßen und Einfahrten befahren können, eingeschränkte Lieferzeiten aufgrund lokaler Verordnungen, Zugang mit Tor, Versicherungsnachweis für Hochhäuser und Eigentumswohnungen, mehrere Treppen oder Reservierungen für Serviceaufzüge.

DAS ERWARTET SIE AM TAG DER LIEFERUNG

Die meisten Möbelstücke und ausgewählte andere Artikel, die für die genannte Lieferpauschale infrage kommen, werden zu Ihnen nach Hause geliefert, wo unsere Fachleute jedes Stück sorgfältig auspacken, überprüfen und in dem von Ihnen gewünschten Raum aufstellen. Wir nehmen alle Verpackungsmaterialien wieder mit. Wir bitten Sie, die Ware genau zu überprüfen, bevor unser Lieferteam Ihr Haus verlässt.

Unsere „White Glove“-Lieferfachleute dürfen weder die in Ihrer Wohnung befindlichen Möbel bewegen noch elektrische Leitungen oder Geräte verlegen bzw. aufstellen. Bevor unser Lieferteam eintrifft, bereiten Sie bitte Ihre Wohnung vor:

- Machen Sie den Weg frei und räumen Sie alle Möbel oder Kunstwerke weg, die im Weg stehen.
- Sichern Sie niedrig hängende Beleuchtungskörper
- Teppiche anbringen
- Haustiere in einen anderen Raum sperren

Es liegt in Ihrer Verantwortung, sicherzustellen, dass alle Möbelstücke auf dem Weg zum gewünschten Ort durch alle Zugänge wie Türen, Treppen, Flure, Aufzüge und um Ecken herum passen.

UNSERE RÜCKGABE- UND LIEFERBEDINGUNGEN

Für Sonderbestellungen werden keine Rücksendungen angenommen. Nach der Lieferung können Rücksendungen oder Umtausch von Sonderbestellungen aufgrund von Kundenwünschen oder aus anderen Gründen nicht mehr akzeptiert werden. Weitere Informationen finden Sie unter [RÜCKGABE-POLITIK](#), oder [KONTAKT US](#).

RH

GUÍA DE MEDICIÓN Y ENTREGA DE MUEBLES

ESTA INFORMACIÓN LE AYUDARÁ A ASEGURARSE DE QUE LOS MUEBLES QUE ELIJA ENCAJEN EN SU HOGAR. UTILICE ESTA GUÍA DE MEDICIÓN PASO A PASO PARA UNA ENTREGA SATISFACTORIA.

01

CONFIRME TODAS LAS DIMENSIONES DEL PRODUCTO

Nuestro sitio web proporciona la anchura, la profundidad y la altura de cada mueble. Además, proporcionamos la medida diagonal para sofás, sillas y piezas seccionales. La anchura del mueble debe ser inferior a la altura de cualquier puerta, escalera o pasillo por el que tenga que pasar el artículo. La profundidad diagonal debe ser inferior a la anchura de cualquier puerta, escalera o pasillo relevante.

ANCHURA _____

PROFUNDIDAD _____

ALTURA _____

DIAGONAL _____

CÓMO MEDIMOS

Los muebles se miden en los puntos más altos, más profundos y más anchos del producto, incluidos voladizos, ángulos, curvas hacia fuera y brazos.

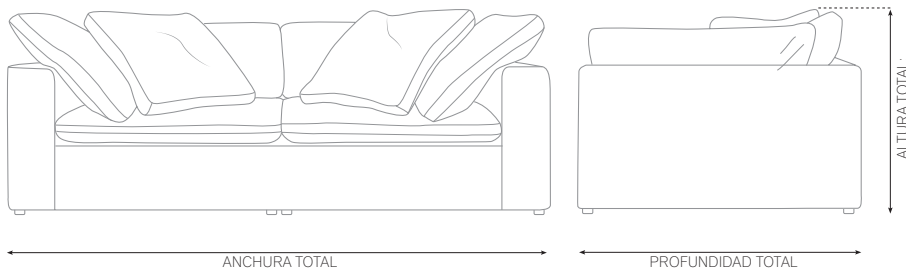

PROFUNDIDAD DIAGONAL

Esta medida es importante cuando haya que introducir muebles en ángulo.

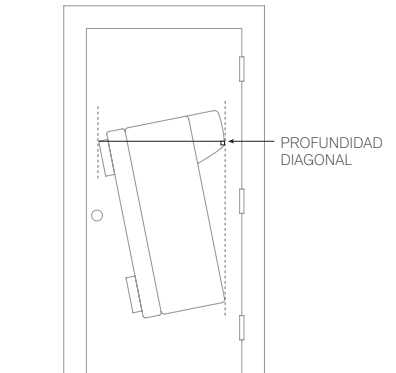

02

MIDA EL ESPACIO QUE OCUPARÁN SUS MUEBLES

Identifique dónde piensa colocar los muebles. Compruebe la anchura, la profundidad y la altura del artículo en nuestro sitio web, y asegúrese de que cabe en el espacio que ha elegido. Considere la posibilidad de crear un plano a escala o de marcar la anchura y la profundidad de los muebles en el suelo con cinta de pintor.

ANCHURA _____

PROFUNDIDAD _____

ALTURA _____

03

MEDIR EL CAMINO PARA LA ENTREGA

Determina cuál es el mejor camino desde el exterior de tu casa hasta la habitación donde se colocarán los muebles. Mida todas las puertas, ascensores, escaleras y pasillos por los que vaya a pasar el artículo. Para edificios de apartamentos o viviendas con ascensor, es importante medir la altura interior del ascensor, la abertura del ascensor y la distancia a la pared

opuesta. Mida también los espacios libres de entrada -la distancia entre el umbral de la puerta y la pared opuesta- por si el mueble tiene que girar en una esquina. Compare estas medidas con las dimensiones de sus nuevos muebles para asegurarse de que nuestros profesionales de la entrega puedan atravesar entradas y sortear obstáculos.

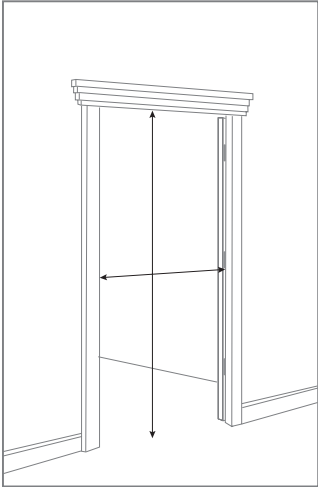

PUERTAS

- Mida la anchura y la altura interior de todas las puertas
- Comprueba el ancho de apertura de la puerta
- Compruebe si hay detalles arquitectónicos que puedan impedir el acceso

PUERTA 1 _____

PUERTA 2 _____

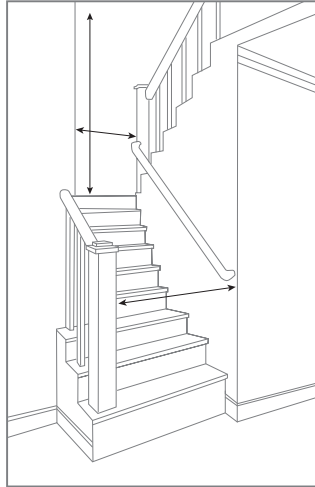

ESCALERAS

- Mida la anchura de su escalera, teniendo en cuenta los pasamanos o postes.
- Mida la altura desde los peldaños superior e inferior hasta el techo
- Asegúrese de que el artículo puede caber en y alrededor de los rellanos

ESCALERA 1 _____

ESCALERA 2 _____

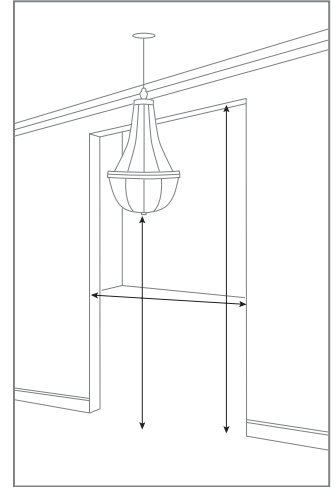

SALONES

- Mida la anchura de los pasillos, teniendo en cuenta las curvas y giros.
- Compruebe que no haya detalles arquitectónicos ni elementos colgantes que puedan impedir el acceso.

PASILLO 1 _____

PASILLO 2 _____

PREPARACIÓN DE LA ENTREGA

PROGRAMACIÓN DE LA ENTREGA

Cuando programe su entrega, notifique a RH cualquier requisito especial, como la necesidad de que los camiones pequeños circulen por carreteras y entradas de vehículos estrechas, plazos de entrega restringidos debido a ordenanzas locales, acceso de entrada cerrada, prueba de seguro para edificios altos y condominios, varios tramos de escaleras o reservas de ascensores de servicio.

QUÉ ESPERAR EL DÍA DE LA ENTREGA

La mayoría de los muebles y de los artículos exclusivos que no sean muebles y correspondan a la categoría de entrega ilimitada de muebles, incluyen la entrega dentro de su domicilio, donde nuestros minuciosos profesionales de entrega desembalarán e inspeccionarán cuidadosamente cada artículo y lo montarán y colocarán en la habitación que usted desee. Para su comodidad, se retirará todo el material de embalaje. Le rogamos que inspeccione detenidamente su(s) artículo(s) antes de que nuestro equipo de entrega salga de su domicilio.

Nuestros minuciosos profesionales de entrega no están autorizados a mover los muebles que se encuentran actualmente en su casa ni a mover o instalar cables o equipos eléctricos. Antes de que llegue nuestro equipo de entrega, prepare su casa:

- Despeja el camino, moviendo cualquier mueble u objeto de arte que estorbe.
- Asegure las luminarias bajas
- Colocar las alfombras
- Encierre a las mascotas en otra habitación

Es su responsabilidad asegurarse de que todos los muebles puedan pasar a través de cualquier punto de acceso como puertas, escaleras, pasillos, ascensores y esquinas hasta la ubicación deseada.

NUESTRA POLÍTICA DE DEVOLUCIÓN Y ENTREGA

No se aceptan devoluciones de pedidos especiales. Una vez entregados, no se aceptarán devoluciones o cambios de pedidos especiales debidos a preferencias del cliente o a cualquier otro motivo. Consulte nuestra [POLÍTICA DE DEVOLUCIONES](#), o [CONTÁCTENOS](#) para más detalles.

RH

GUIDE DE MESURE ET DE LIVRAISON DES MEUBLES

CES INFORMATIONS VOUS AIDERONT À VOUS ASSURER QUE LES MEUBLES QUE VOUS CHOISISSEZ S'INTÈGRENT BIEN DANS VOTRE MAISON.

UTILISEZ CE GUIDE DE MESURE ÉTAPE PAR ÉTAPE POUR UNE LIVRAISON RÉUSSIE.

01

CONFIRMER TOUTES LES DIMENSIONS DU PRODUIT

Notre site Internet indique la largeur, la profondeur et la hauteur de chaque meuble. En outre, nous indiquons la mesure de la diagonale pour les canapés, les chaises et les meubles sectionnels. La largeur du meuble doit être inférieure à la hauteur de toute porte, escalier ou couloir par lequel l'article doit passer. La profondeur de la diagonale doit être inférieure à la largeur de toute porte, escalier ou couloir concerné.

LARGEUR _____

PROFONDEUR _____

HAUTEUR _____

DIAGONAL _____

COMMENT NOUS MESURONS

Les meubles sont mesurés aux points les plus hauts, les plus profonds et les plus larges du produit, y compris les porte-à-faux, les angles, les courbes vers l'extérieur et les bras.

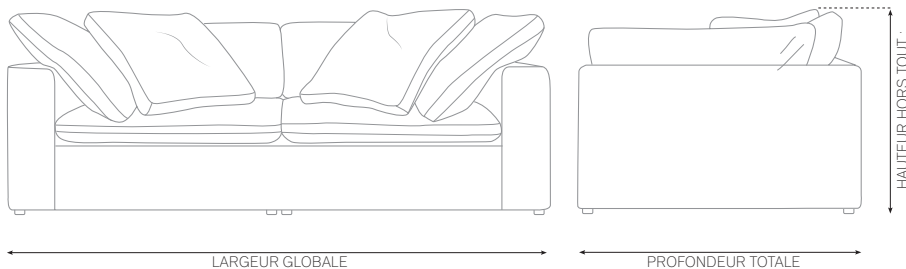

PROFONDEUR DIAGONALE

Cette mesure est importante lorsque des meubles doivent être introduits en biais.

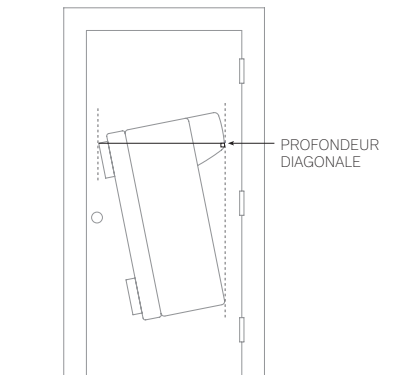

02

MESUREZ L'ESPACE OÙ VOS MEUBLES SERONT INSTALLÉS

Déterminez l'endroit où vous souhaitez placer vos meubles. Vérifiez la largeur, la profondeur et la hauteur de l'article sur notre site web et assurez-vous qu'il conviendra à l'espace que vous avez choisi. Pensez à créer un plan à l'échelle ou à tracer la largeur et la profondeur de vos meubles sur le sol à l'aide de ruban adhésif.

LARGEUR _____

PROFONDEUR _____

HAUTEUR _____

03

MESURER LE CHEMIN À PARCOURIR POUR LA LIVRAISON

Déterminez le meilleur chemin entre l'extérieur de votre maison et la pièce où vos meubles seront placés. Mesurez toutes les portes, ascenseurs, escaliers et couloirs par lesquels l'article passera. Pour les immeubles d'habitation ou les maisons avec ascenseur, il est important de mesurer la hauteur intérieure de l'ascenseur, l'ouverture de l'ascenseur et la distance par rapport au mur

opposé. Mesurez également les espaces libres - la distance entre la porte et le mur opposé - au cas où le meuble devrait prendre un virage. Comparez ces mesures aux dimensions de votre nouveau meuble pour vous assurer que nos professionnels de la livraison peuvent passer par les entrées et contourner les obstacles.

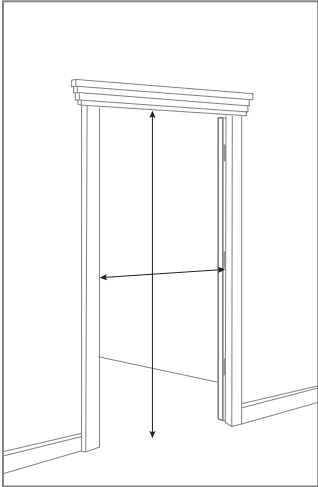

PORTES

- Mesurer la largeur et la hauteur intérieures de tous les passages de porte
- Vérifiez la largeur d'ouverture de votre porte
- Vérifier si des détails architecturaux peuvent gêner l'accès.

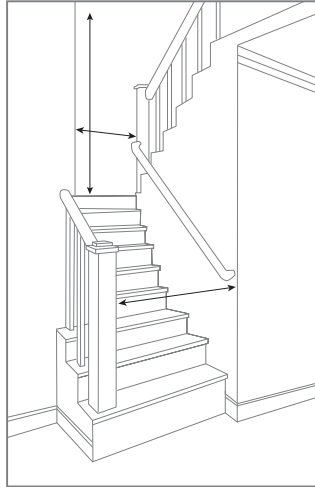

ESCALIERS

- Mesurez la largeur de votre escalier, en tenant compte des mains courantes et des poteaux.
- Mesurez la hauteur des marches supérieures et inférieures jusqu'au plafond.
- S'assurer que l'article peut être placé sur les paliers et autour de ceux-ci.

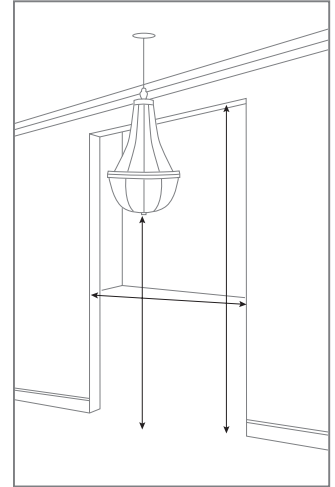

HALLWAYS

- Mesurer la largeur des couloirs, en tenant compte des éventuels virages.
- Vérifier qu'il n'y a pas de détails architecturaux ou de luminaires suspendus qui pourraient gêner l'accès.

PORTAIL 1 _____

PORTAIL 2 _____

ESCALIER 1 _____

ESCALIER 2 _____

COUVERTURE 1 _____

COUVERTURE 2 _____

PRÉPARATION DE LA LIVRAISON

PROGRAMMER VOTRE LIVRAISON

Lorsque vous planifiez votre livraison, veuillez informer RH de toute exigence particulière, telle que la nécessité pour les petits camions de naviguer sur des routes et des allées étroites, des délais de livraison restreints en raison d'ordonnances locales, l'accès à une porte d'entrée, une preuve d'assurance pour les immeubles de grande hauteur et les immeubles en copropriété, des escaliers multiples ou des réservations d'ascenseurs de service.

À QUOI S'ATTENDRE LE JOUR DE LA LIVRAISON

La plupart des articles d'ameublement et certains articles autres que d'ameublement qui sont admissibles à la livraison illimitée de meubles comprennent la livraison à l'intérieur de votre domicile, où nos professionnels de la livraison en gants blancs déballeront et inspecteront soigneusement chaque article et l'assembleront et le placeront dans la pièce de votre choix. Pour votre commodité, tous les matériaux d'emballage seront enlevés. Nous vous demandons d'inspecter attentivement votre/vos article(s) avant que notre équipe de livraison ne quitte votre domicile.

Nos professionnels de la livraison en gants blancs ne sont pas autorisés à déplacer les meubles qui se trouvent actuellement dans votre maison, ni à déplacer ou à installer des câbles ou des équipements électriques. Avant l'arrivée de notre équipe de livraison, veuillez préparer votre maison :

- Dégagez un chemin, en déplaçant les meubles ou les œuvres d'art qui gênent.
- Sécuriser les luminaires suspendus
- Mettre les tapis en place
- Confiner les animaux domestiques dans une autre pièce

Vous devez vous assurer que tous les meubles peuvent passer par tous les points d'accès tels que les portes, les escaliers, les couloirs, les ascenseurs et contourner les coins pour arriver à l'endroit désiré.

NOTRE POLITIQUE DE RETOUR ET DE LIVRAISON

Les retours ne sont pas acceptés pour les commandes spéciales. Une fois livrées, les commandes spéciales ne peuvent être retournées ou échangées en raison des préférences du client ou pour toute autre raison. Voir notre [POLITIQUE DE RETOUR](#), ou [CONTACTEZ-NOUS](#) pour plus de détails.

RH

GUIDA ALLA MISURAZIONE E ALLA CONSEGNA DEI MOBILI

QUESTE INFORMAZIONI AIUTERANNO A GARANTIRE CHE I MOBILI CHE SELEZIONATE SI ADATTA ALLA VOSTRA CASA.
UTILIZZA QUESTA GUIDA ALLA MISURAZIONE PASSO PER PASSO PER UNA CONSEGNA DI SUCCESSO.

01

CONFERMA TUTTE LE DIMENSIONI DEL PRODOTTO

Il nostro sito web fornisce larghezza, profondità e altezza per ogni mobile. Inoltre forniamo la misura della diagonale per divani, sedie e componibili. La larghezza del mobile deve essere inferiore all'altezza di qualsiasi porta, scala o corridoio attraverso il quale dovrà passare l'articolo. La profondità diagonale deve essere inferiore alla larghezza di qualsiasi porta, scala o corridoio pertinente.

LARGHEZZA _____

PROFONDITÀ _____

ALTEZZA _____

DIAGONALE _____

COME MISURIAMO

I mobili vengono misurati nei punti più alti, più profondi e più larghi del prodotto, inclusi sbalzi, angoli, curve verso l'esterno e braccioli.

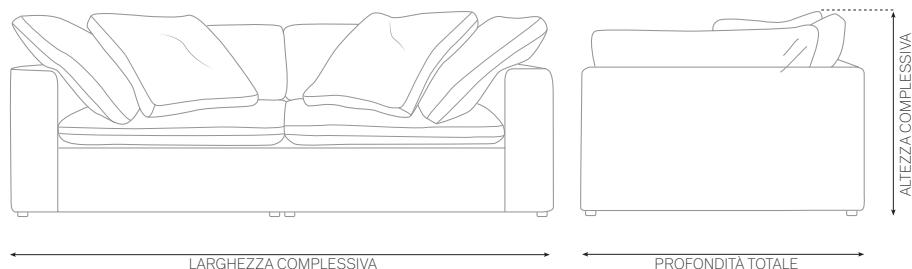

PROFONDITÀ DIAGONALE

Questa misura è importante quando è necessario introdurre i mobili inclinati.

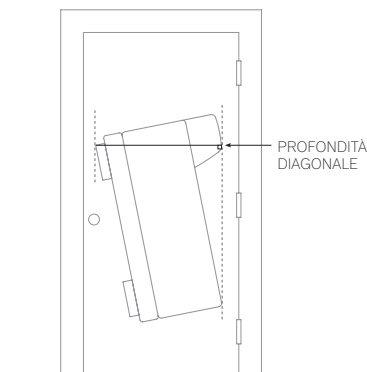

02

MISURA LO SPAZIO DOVE ABITERA' IL TUO MOBILE

Individua dove intendi posizionare i tuoi mobili. Controlla la larghezza, la profondità e l'altezza dell'articolo sul nostro sito web e assicurati che si adatti allo spazio che hai scelto. Prendi in considerazione la possibilità di creare una planimetria in scala o di segnare la larghezza e la profondità dei tuoi mobili sul pavimento con del nastro adesivo.

LARGHEZZA _____

PROFONDITÀ _____

ALTEZZA _____

03

MISURA IL PERCORSO PER LA CONSEGNA

Determina il percorso migliore dall'esterno della tua casa alla stanza in cui verranno posizionati i mobili. Misura ogni porta, ascensore, scala e corridoio attraverso il quale passerà l'oggetto. Per condomini o case con ascensori, è importante misurare l'altezza interna dell'ascensore, l'apertura dell'ascensore e la distanza dalla parete opposta. Misura anche le distanze

di ingresso – la distanza tra la porta e la parete opposta – nel caso in cui i mobili debbano girare un angolo. Confronta queste misurazioni con le dimensioni dei tuoi nuovi mobili per garantire che i nostri professionisti delle consegne possano attraversare gli ingressi e aggirare gli ostacoli.

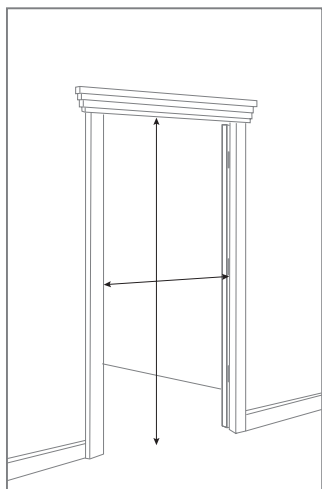

PORTE

- Misura la larghezza interna e l'altezza di tutte le porte
- Controlla quanto può aprirsi la tua porta
- Verificare la presenza di eventuali dettagli architettonici che possano ostacolare l'accesso

PORTA 1 _____

PORTA 2 _____

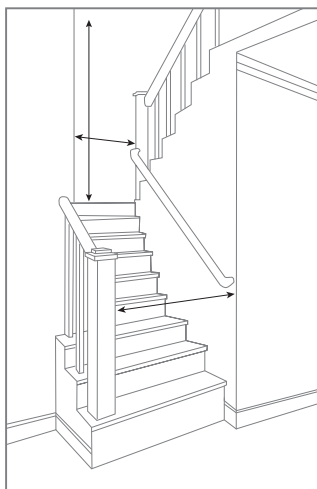

SCALE

- Misura la larghezza della tua scala, tenendo conto di eventuali corrimano o montanti
- Misura l'altezza dai gradini superiore e inferiore al soffitto
- Assicurati che l'oggetto possa adattarsi sui pianerottoli e attorno ad essi

SCALA 1 _____

SCALA 2 _____

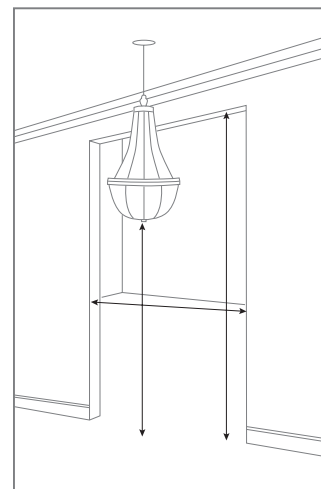

CORRIDOI

- Misura la larghezza dei corridoi, tenendo conto di eventuali curve o svolte
- Verificare la presenza di eventuali dettagli architettonici e infissi bassi che potrebbero impedire l'accesso

CORRIDOIO 1 _____

CORRIDOIO 2 _____

PREPARAZIONE PER LA CONSEGNA

PROGRAMMAZIONE DELLA TUA CONSEGNA

Quando pianifichi la consegna, comunica a RH eventuali requisiti speciali, come la necessità di piccoli camion per percorrere strade strette e vialetti, tempi di consegna limitati a causa di ordinanze locali, accesso con cancello, prova di assicurazione per grattacieli e edifici condominiali, più rampe di scale o prenotazioni di ascensori di servizio.

COSA ASPETTARSI IL GIORNO DI CONSEGNA

La maggior parte dei mobili e alcuni articoli non mobili che si qualificano per la Consegna Illimitata di Mobili prevedono la consegna all'interno della tua casa, dove i nostri professionisti dedicati alla consegna disimballeranno e ispezioneranno attentamente ogni articolo, lo assembleranno e posizioneranno nella stanza preferita. Per tua comodità, tutti i materiali di imballaggio verranno rimossi. Ti chiediamo di ispezionare attentamente i tuoi articoli prima che il nostro team di consegna lasci la tua casa.

I nostri professionisti dedicati alla consegna non sono autorizzati a spostare i mobili presenti nella casa tua, né sono autorizzati a spostare o installare cavi o apparecchiature elettriche. Prima che arrivi il nostro team di consegna, prepara la tua casa:

- Libera il percorso, spostando eventuali mobili o opere d'arte che sono d'intralcio
- Fissare le lampade a sospensione bassa
- Mettere a posto i tappeti
- Confinare gli animali domestici in un'altra stanza

È tua responsabilità garantire che tutti i mobili passino attraverso tutti i punti di accesso come porte, scale, corridoi, ascensori e introno agli angoli nella posizione desiderata.

LA NOSTRA POLITICA DI RESO E CONSEGNA

Non si accettano resi per ordini speciali. Una volta consegnati, non possono essere accettati resi o cambi di ordini speciali dovuti alle preferenze del cliente o per qualsiasi altro motivo. Consulta la nostra [POLITICA DI RESO](#) o [CONTATTACI](#) per i dettagli.

RH

MEET- EN LEVERINGSGIDS VOOR MEUBELS

MET DEZE INFORMATIE WEET JE ZEKER DAT DE MEUBELS DIE JE KIEST IN JE HUIS PΑΣSEN.
GEBRUIK DEZE STAP-VOOR-STAP MEETGIDS VOOR EEN SUCCESVOLLE LEVERING.

01

BEVESTIG ALLE PRODUCTAFMETINGEN

Op onze website vind je de breedte, diepte en hoogte van elk meubel. Daarnaast geven we de diagonale afmeting voor banken, stoelen en sectionele stukken. De breedte van het meubilair moet kleiner zijn dan de hoogte van een deuropening, trap of gang waar het voorwerp doorheen moet. De diagonale diepte moet kleiner zijn dan de breedte van een relevante deuropening, trap of gang.

BREEDTE _____

DIEPTE _____

HOOGTE _____

DIAGONAAL _____

HOE METEN WE

Meubels worden opgemeten op de hoogste, diepste en breedste punten van het product, inclusief overstekken, hoeken, buitenbochten en armen.

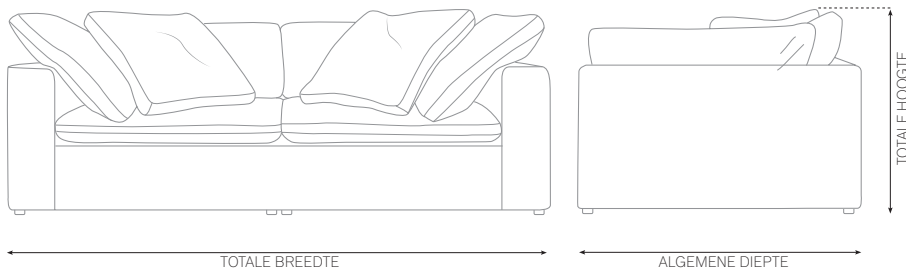

DIAGONALE DIEPTE:

Deze maat is belangrijk als meubels onder een hoek moeten worden geplaatst.

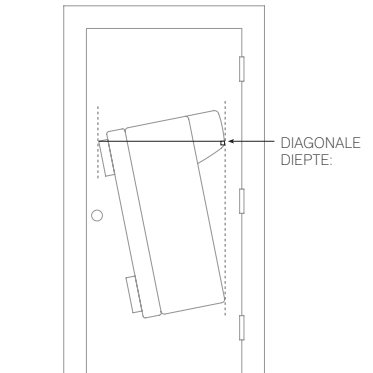

02

MEET DE RUIMTE WAAR JE MEUBELS KOMEN TE STAAN

Bepaal waar je je meubels wilt plaatsen. Controleer de breedte, diepte en hoogte van het item op onze website en zorg ervoor dat het past in de ruimte die je hebt gekozen. Overweeg om een plattegrond op schaal te maken of om de breedte en diepte van je meubels op de vloer af te tekenen met schilderstape.

BREEDTE _____

DIEPTE _____

HOOGTE _____

03

HET PAD VOOR LEVERING METEN

Bepaal de beste route van buiten je huis naar de kamer waar je meubels komen te staan. Meet elke deuropening, lift, trap en gang waar het artikel doorheen gaat. Voor appartementsgebouwen of huizen met liften is het belangrijk om de binnenhoogte van de lift, de liftopening en de afstand tot de tegenoverliggende muur te meten. Meet ook de ingangruimte - de

afstand tussen de deuropening en de tegenoverliggende muur - voor het geval de meubels een hoek moeten omslaan. Vergelijk deze afmetingen met de afmetingen van je nieuwe meubels om ervoor te zorgen dat onze bezorgers door gangen en langs obstakels kunnen navigeren.

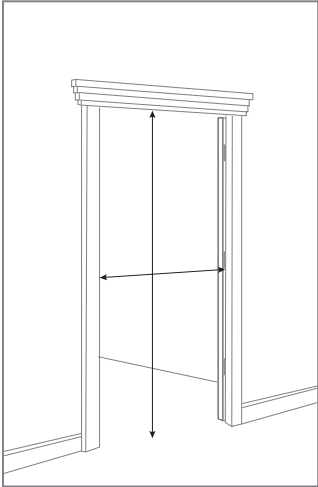

DEURWEGEN

- Meet de binnenbreedte en -hoogte van alle deuropeningen
- Controleer hoe breed je deur open kan
- Controleer op architecturale details die de toegang kunnen belemmeren

DEUR 1 _____

DEUROPENING 2 _____

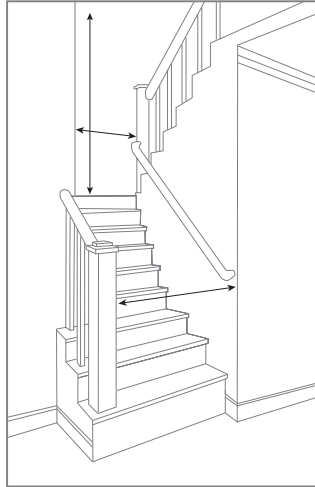

TRAPPEN

- Meet de breedte van je trap, rekening houdend met eventuele leuningen of staanders
- Meet de hoogte van de bovenste en onderste treden tot het plafond
- Zorg ervoor dat het item op en rond landingen past

STAD 1 _____

STAD 2 _____

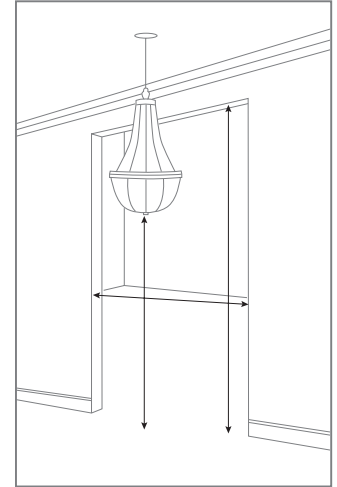

GANGEN

- Meet de breedte van gangen, rekening houdend met eventuele kronkels of bochten
- Controleer op architecturale details en laaghangende armaturen die de toegang kunnen belemmeren

GANG 1 _____

GANG 2 _____

VOORBEREIDEN OP LEVERING

UW LEVERING PLANNEN

Breng RH op de hoogte van alle speciale vereisten wanneer u uw levering plant, zoals de noodzaak voor kleine vrachtwagens om over smalle wegen en opritten te rijden, beperkte leveringstermijnen door plaatselijke verordeningen, toegang via een omheind toegangshek, bewijs van verzekering voor hoge gebouwen en flatgebouwen, meerdere trappen of reserveringen voor een dienstlift.

WAT U KUNT VERWACHTEN OP DE DAG VAN LEVERING

De meeste meubelstukken en bepaalde andere artikelen die in aanmerking komen voor onbeperkte meubellevering zijn inclusief levering bij u thuis, waar onze professionele bezorgers elk meubelstuk/artikel zorgvuldig uitpakken en inspecteren en het in de kamer van uw keuze monteren en plaatsen. Voor uw gemak wordt al het verpakkingsmateriaal verwijderd. We vragen je om je artikel(en) goed te inspecteren voordat ons bezorgteam je huis verlaat.

Onze professionele bezorgers mogen geen meubels verplaatsen die zich op dat moment in uw huis bevinden, en ze mogen ook geen elektrische bedrading of apparatuur verplaatsen of installeren. Bereid je huis voor voordat onze bezorgers arriveren:

- Maak een pad vrij en verplaats meubels of kunstwerken die in de weg staan
- Beveilig laaghangende verlichtingsarmaturen
- Tapijten op hun plaats leggen
- Sluit huisdieren op in een andere kamer

Het is uw verantwoordelijkheid om ervoor te zorgen dat alle meubelstukken door alle doorgangen, zoals deuropeningen, trappen, gangen en liften, en om hoeken heen op de gewenste locatie passen.

ONS RETOUR- EN LEVERINGSBELEID

Retourzendingen worden niet geaccepteerd voor speciale bestellingen. Na levering kunnen speciale bestellingen niet meer worden geretourneerd of geruild vanwege de voorkeur van de klant of om een andere reden. Zie ons [TERUGGAVENBELEID](#) of [CONTACT OPNEMEN](#) voor meer informatie.